

¿¿Alguien ha visto nuestra información de seguridad de proceso?? Septiembre 2010

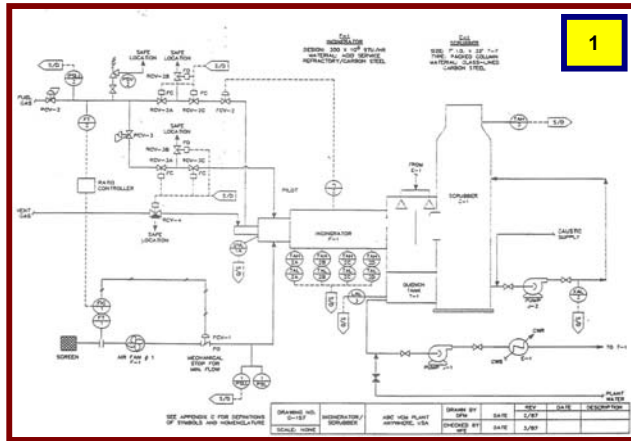

1

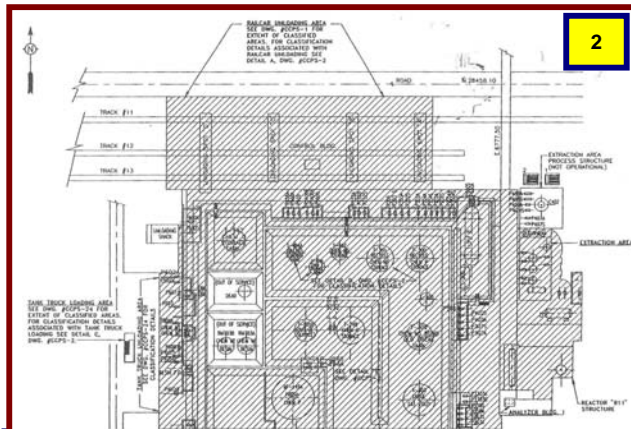

2

...¿Qué es Información de Seguridad de Proceso (PSI)? Es la información acerca de la química, el equipo y la tecnología de los procesos en su planta. Se recolecta de lugares de dentro y fuera de la compañía: investigación y desarrollo, ingeniería, operaciones, y proveedores de materias primas, tecnología y equipo. Como operador o trabajador de mantenimiento, su primer contacto con la PSI puede haber sido en un análisis de riesgos de proceso (PHA). La PSI era el cúmulo de diagramas, manuales, documentos y libros que daban información al grupo de la PHA. La PSI también se usa en revisiones de Administración de Cambio (MOC). Es importante entender el sistema existente para que Ud. pueda evaluar las consecuencias de los cambios propuestos. Por ejemplo, una nueva válvula debe cumplir con las especificaciones de la cañería donde se instala: válvula, empaquetaduras, pernos y otros componentes, todos necesitan ser los correctos. ¿Cómo lo sabe? Verifíquelos con las especificaciones de la cañería en la PSI del diseño de ingeniería de la planta.

Otros ejemplos importantes de PSI incluyen diagramas de cañerías e instrumentación (1), diagramas de clasificación de áreas peligrosas (2), y los informes de análisis de seguridad del proceso (3), revisiones de administración de cambios, investigación de incidentes, requerimientos de equipo de protección personal, procedimientos de operación y de mantenimiento, y otros.

P&ID No: E-250
 Revision: D
 Meeting Date: 9/5/90
 Team: Mr. Smart, Mr. Associate, Ms. Piper, Mr. Stedman, Mr. Volt (all from the ABC Anywhere Plant)

| Item Number | Deviation | Causes ^a | Consequences | Safeguards | Actions |
|--|-----------|--|---|---|---------|
| L0 LINE - AIR SUPPLY LINE TO INCINERATOR (INTENTION: SUPPLY 15,000 SCFM OF AIR TO INCINERATOR AT AMBIENT TEMPERATURE AND 3 IN. WC) | | | | | |
| 1.1 | No flow | 1 - Air fan #1 fails off 2 - FCV-1 fails closed 3 - FT-1 fails - high signal | A - Incinerator shuts down. Possible release out the scrubber stack. Potential incinerator explosion if shutdown interlocks fail | 1 - Redundant fan on standby with autostart A - Low-low air pressure (PSLL-1) shutdown interlock | 1 2 |
| | | 4 - FT-2 fails - low signal | | 1.2.3.4.6 - Multiple incinerator | |

3

1. Un diagrama de cañería e instrumentos(P&ID)
2. Un diagrama de clasificación de áreas peligrosas
3. Parte de la documentación de un estudio de análisis de riesgos del proceso (PHA)

¿Qué puede hacer Ud.?

PSI es esencial para la mantención y operación segura de la planta, pero es valiosa sólo si es correcta, actualizada, y es utilizada. **¡Y Ud. debe saber dónde encontrarla!** Aquí hay unos ejemplos de cosas que Ud. puede hacer para asegurar que la PSI de su planta es correcta, y estamos seguros que Ud. puede pensar en muchos otros ejemplos:

- Si se le pide ir a la planta y actualizar diagramas de cañerías, tome la tarea seriamente. Una válvula no mostrada en el diagrama puede ser la diferencia en la prevención de un derrame - ¡Ud. no la puede cerrar si no sabe que está allí!
- Si Ud. encuentra que una operación es normalmente ejecutada en forma diferente a lo que dice el procedimiento de operación, dígame a su supervisor, para que el procedimiento se modifique o la operación se efectúe de acuerdo al procedimiento.
- Si encuentra un error en un diagrama, dígame a su supervisor o al ingeniero de la planta para que se corrija.
- Si está tratando de usar un diagrama y tiene muchas correcciones, dígame a su supervisor o a un ingeniero que las correcciones hacen el diagrama confuso, y que se necesita un diagrama nuevo.
- Recuerde que la documentación de sistemas de control es parte de la PSI, y debe actualizarse después de un cambio.

¿Dónde está su Información de Seguridad de Proceso?